

Vision Power Card Installation Reference



Program version:AVT191901M

U11 Chip Version: 34

Digital Inputs

1	משוב דמפר 1	11	ספירת מים
2	משוב דמפר 2	12	משוב מזין
3	משוב וילון צינור	13	אזעקת מצבר
4	משוב קבוצת אורור 1	14	ביטול אזעקת תיקשורת עם פנל
5	משוב קבוצת אורור 2	15	
6	משוב קבוצת אורור 3	16	
7	משוב קבוצת אורור 4	17	
8	משוב קבוצת אורור 5	18	
9	משוב קבוצת אורור 6	19	אזעקת חוסר פאזה
10		20	סילו

Analog Outputs 0 – 10 Volt

1		4	
2		5	
3		6	

Temperature Sensors

1	חיישן טמפרטורה 1
2	חיישן טמפרטורה 2
3	חיישן טמפרטורה 3
4	חיישן טמפרטורה 4
5	חיישן טמפרטורה 5
6	חיישן טמפרטורה 6
7	חיישן טמפרטורת חוץ

Fast Analog Inputs

		DIP Switch Position			
		SW1		SW2	
		OFF	ON	OFF	ON
1F	חיות חיישן לחות (VDC=חום) (כחול=GND) (צהוב=1F)		*	*	
2F	חת חיישן תת לחץ (VDC=חום) (כחול=GND) (צהוב=2F)		*	*	
3F		*			*
4F		*			*
5F		*			*
6F		*			*
7F		*			*
8F		*			*

Image 3 main installation

Power Supply

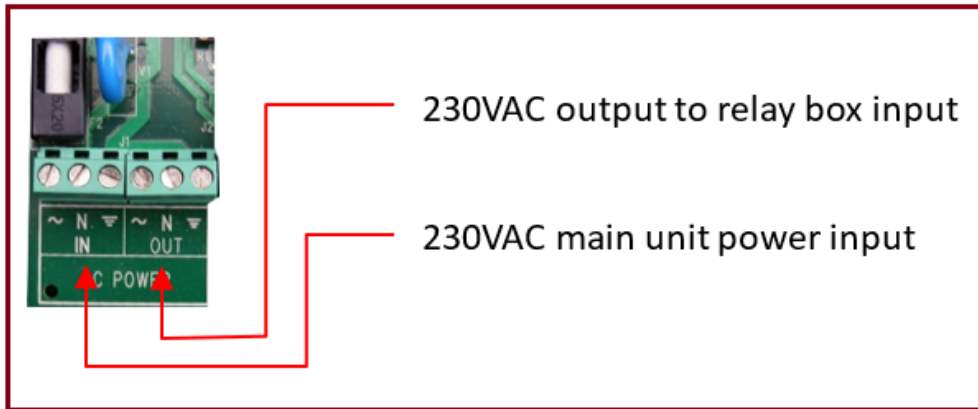

Mother Board to Relay

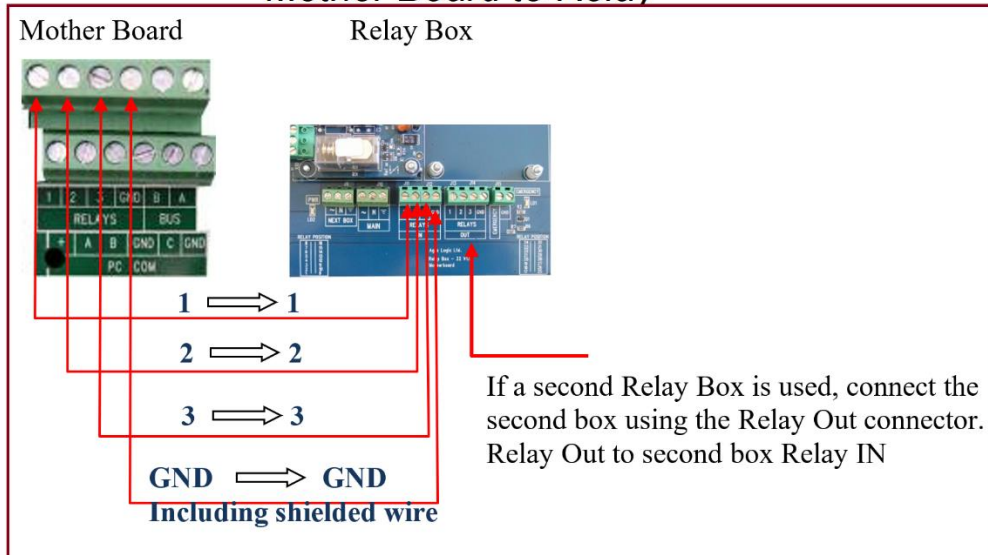

Communication Lines RS485

